

Der Primus unter den Aufbau- und Ladewagen



PrimAlpin.
Robust. Langlebig.
Wartungsfreundlich.

REFORM Ladewagen PrimAlpin

Maximales Ladevolumen, optimale Futterqualität.

Der REFORM PrimAlpin ist der Aufbauadewagen der neuen Generation. Das Herzstück bildet ein Förderaggregat, welches über ein Zahnradgetriebe angetrieben wird. Gefräste Kurvenbahnen und eine optimale Lagerung der Förderschwingen garantieren optimale Laufruhe selbst bei extremen Verhältnissen.

Eine 5-reihige Pickup mit einer Gesamtbreite von 1900 mm sorgt für eine breite und schonende Futteraufnahme und trägt maßgeblich zur Futterqualität bei. Das Förderaggregat kann mit bis zu 19 Messern ausgerüstet werden. Die daraus resultierende theoretische Schnittlänge von 82,5 mm macht ihn zum Primus unter den Aufbauadewagen. Das Futter für die Silage kann dadurch sehr kurz geschnitten werden und lässt sich noch besser verdichten. Mit einer Gesamtbreite von 2,47 m verfügt der PrimAlpin über ein Volumen von 24 m³ (13,9 m³ nach DIN11741) bei Muli mit langem Radstand und 22 m³ (12,5 m³ nach DIN11741) bei Muli mit kurzem Radstand.



PRIMALPIN

Robust. Langlebig. Wartungsfreundlich.



Zusammen mit der Hecktür wird auch das Querrohr angehoben. Dadurch vergrößert sich die Öffnung und das Erntegut kann ohne Engpass entladen werden.



Eine optimale Boden Anpassung der Pickup wird über zwei Tasträder sowie einer optimierten Pickupaufhängung erzielt.



Robuste Förderzinken und die optimale Messerteilung ermöglichen einen sauberen Schnitt.

REFORM PrimAlpin



Beim REFORM PrimAlpin ist serienmäßig die Verwendung der **Allradlenkung** des REFORM Muli möglich. Engstellen wie Hofeinfahrten werden dadurch mühelos passierbar. Bei der Entwicklung wurde vor allem auf eine kompakte Bauweise, nahe an der Achse geachtet.

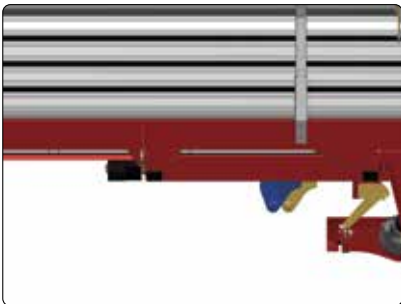

Wird der Ladewagen ohne Allradlenkung verwendet, kann er durch **variable Anbaupunkte** noch weiter nach vorne montiert werden. Dadurch rückt das Ladeaggregat näher an die Hinterachse und erleichtert so das Befahren von steilen Wiesen- und Feldeinfahrten.

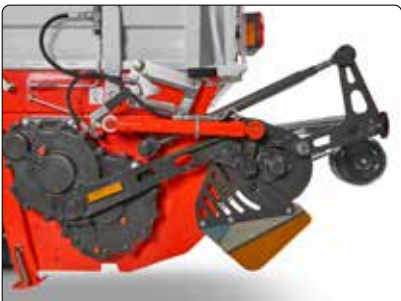

Der REFORM PrimAlpin verfügt über die bewährte REFORM **Schnellkupplung** und ist der erste Aufbau-Ladewagen bei welchem das **Förderaggregat über ein Zahnradgetriebe** angetrieben wird. Er punktet dadurch mit besonderer Laufruhe und minimalem Wartungsaufwand. Das Getriebe ist durch die geschlossene Bauform auch vor Verschmutzungen bestens geschützt.



Geschmiedete Förderzinken garantieren eine hohe Lebensdauer und sind robust gegen Fremdkörper. Serienmäßig ist das Förderaggregat mit zwei zentralen Schmierleisten und einer von außen zugänglichen Kettenschmierung ausgestattet.

Technische Daten PrimAlpin

Volumen	24 m ³ (13,9 m ³ nach DIN11741) oder 22 m ³ (12,5 m ³ nach DIN11741)
Gewicht	1630 kg
Förderaggregat	<ul style="list-style-type: none">• REFORM Schnellkuppelsystem• Aggregatantrieb über Winkelgetriebe• Gelenkwelle mit integrierter Überlastsicherung• seitliches Hauptgetriebe (Zahnradgetriebe)• 6 geteilte geschmiedete Förderschwingen• gefräste Kurvenbahn• 19 Messerschnittstellen• theoretische Schnittlänge 82,5 mm• zentrale Schmierleisten für Förderschwingen
Pickup	Gesteuerte Pickup mit 5 Zinkenreihen, zentrale Schmierstellen für Antriebskette; Gesamtbreite: 1900 mm
Hecktür	Hydraulische Hecktür mit neuem Konzept: Hecktüröffnung inklusive Anhebung des Querrohres
Zusatzausstattungen	Arbeitsscheinwerfer in LED, Messerablage, hydraulischer Dürrfutteraufbau, 3. Tastrolle für Pickup

Abmessungen

Angaben in mm

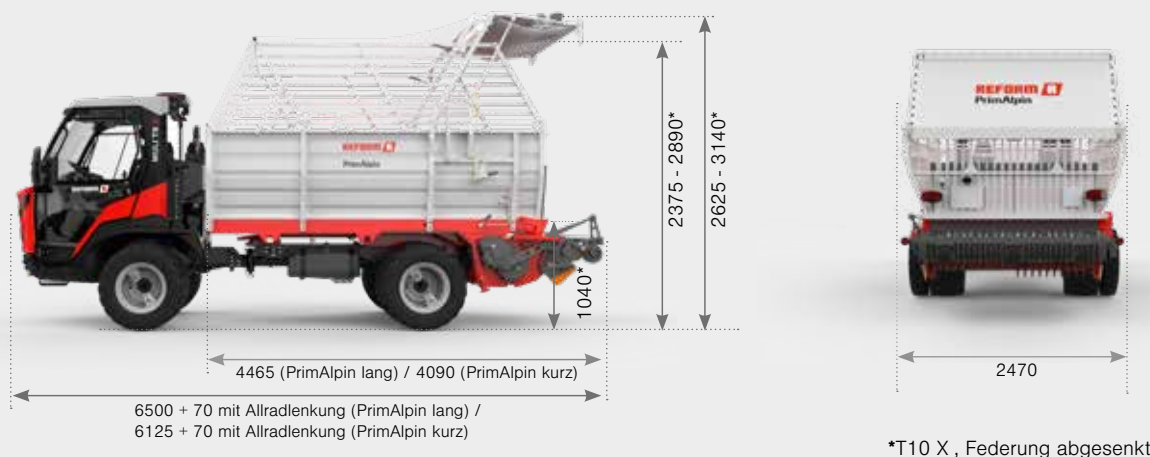

PRO1300/1021 Abbildungen zeigen teilweise Sonderausstattungen. Druckfehler und technische Änderungen vorbehalten.

REFORM Österreich

Reform-Werke
Bauer & Co Gesellschaft m.b.H.
Haidestraße 40, A-4600 Wels
Tel: +43 (0) 7242 / 232-0
info@reform.at

REFORM Schweiz

Agromont AG
Bösch 1, CH-6331 Hünenberg
Tel: +41 (0) 41 784 20 20
info@agromont.ch
www.agromont.ch

REFORM Deutschland

Kiefer GmbH
Maschinenbau, Fahrzeugbau & Vertrieb
Furter Straße 1, D-84405 Dorfen
Tel: +49 (0) 8081 / 414-0
info@kiefergmbh.de



www.reform.at

REFORM